

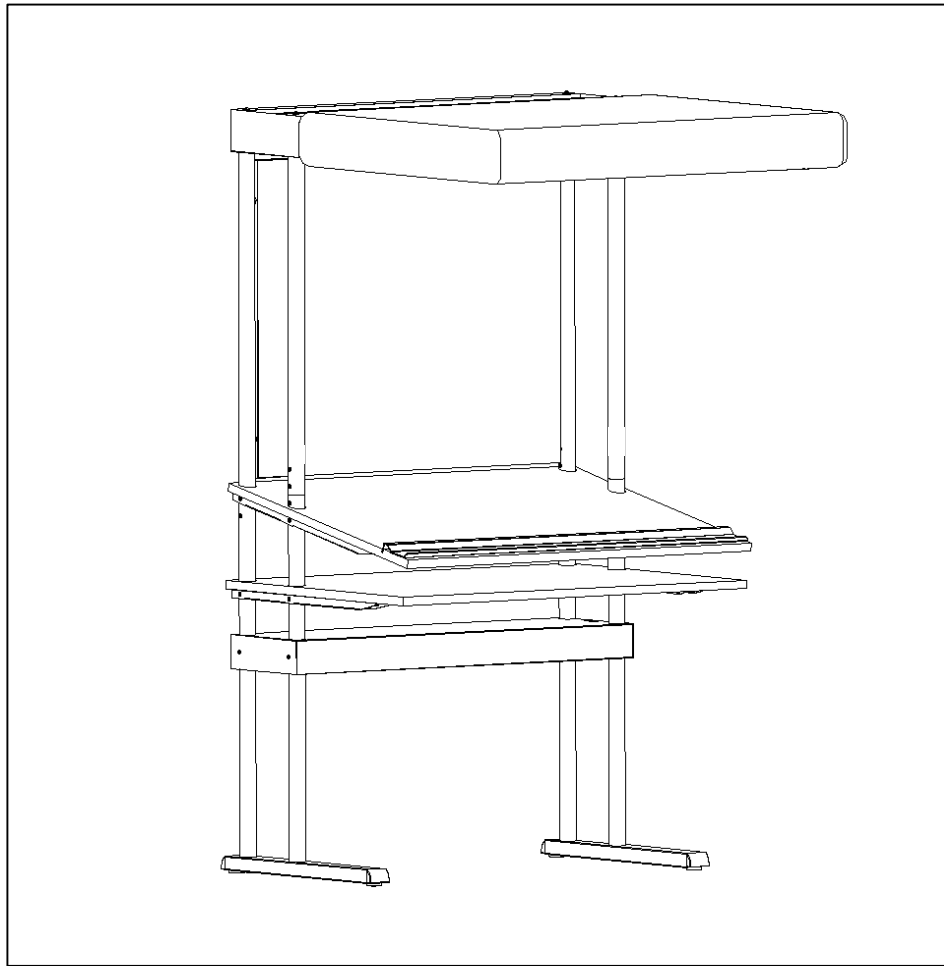

## **Challenge 5000**

3B / 6B



**GER** Just Normlicht GmbH, Vertrieb + Produktion, Tobelwasenweg 24, D-73235 Weilheim/Teck, Fon +49 (0) 70 23/95 04 0 Fax +49 (0) 70 23/95 04 52

**FRA** Just France SARL, 3 Rue Louis Pasteur, F-67240 Bischwiller, Fon +33 (0) 3 88 06 28 22 Fax +33 (0) 3 88 06 28 23

**USA** Just USA Inc., 2000 Cabot Blvd. West, Suite 120, Langhorne, PA 19047-2408, Fon +1 267 852 2200 Fax +1 267 852 2207

## **GER**

### **Bauteile Challenge 3B/6B**

1 x Kabelkanal unten  
1 x Kabelkanal oben  
1 x Ablage (gerade)  
1 x Ablage (schräg)  
2 x Auflegewinkel mit Loch\*  
2 x Auflegewinkel mit Langloch\*\*  
1 x Rückwand  
4 x Rohrverbinder  
1 x Farbprüfleuchte  
2 x FüÙe

4 x VA-Rohr Nr.1  
2 x VA-Rohr Nr.2  
2 x VA-Rohr Nr.3

### **Zubehör**

8 x Schraube M10x20 + Scheibe  
6 x Schraube M8x20 + Scheibe  
28 x Schraube M5x20 mit Flansch

4 x Distanzhülse \*  
1 x Netzkabel  
1 x Verlängerungskabel

1 x Innensechskantschlüssel für  
M10, M8, M5  
4 x JUST-Magnete

1 x Montageanleitung  
1 x Baumwollhandschuhe

### **+ Zubehör nur für 3B**

8 x Zyl-Schraube M6x12 + Scheibe

### **+ Zubehör nur für 6B**

1 x Ablageleiste 6B  
5 x Linsenkopfschraube mit Flansch M4x20

## **GBR**

### **Assembling parts Challenge 3B/6B**

1 x cable channel below  
1 x cable channel above  
1 x rack (plain)  
1 x rack (slant)  
2 x mounting rail with round hole\*  
2 x mounting rail with oblong hole\*\*  
1 x rear wall  
4 x connecting pipes  
1 x proof lamp  
2 x feet

4 x VA-pipe Nr.1  
2 x VA-pipe Nr.2  
2 x VA-pipe Nr.3

### **Accessories**

8 x screw M10x20 + washer  
6 x screw M8x20 + washer  
28 x screw M5x20 with flange

4 x plastic distance holder \*  
1 x line cord  
1 x extension cord

1 x allen key for  
M10, M8, M5  
4 x JUST-magnets

1 x assembling instructions  
1 x cotton gloves

### **+ Accessories only for 3B**

8 x screw M6x12 + Scheibe

### **+ Accessories only for 6B**

1 x ledge 6B  
5 x hex. socket cap screw / flange M4x20

## ESP

### Elementos Challenge 3B/6B

1 x canal interno para cable abajo  
1 x canal interno para cable arriba  
1 x estante (horizontal)  
1 x estante (inclinado)  
2 x rail con hueco rondo\*  
2 x rail con hueco largo-rondo\*\*  
1 x parcel posterior  
4 x conecciones para cana  
1 x lampara asimétrica  
2 x pies

4 x VA-cana Nr.1  
2 x VA-cana Nr.2  
2 x VA-cana Nr.3

### Accesorios

8 x tornillo M10x20 + arandelas  
6 x tornillo M8x20 + arandelas  
28 x tornillo M5x20 con brida

4 x piezas fijación plasticas para pared posterior \*  
1 x cable para conexión a la red  
1 x cable alargador

1 x llave de tuercas hexágono para M10, M8, M5  
4 x imanes JUST

1 x instrucciones de montaje  
1 x guante

### + Accesorios solo para 3B

8 x tornillo M6x12 + arandelas

### + Accesorios solo para 6B

1 x la regleta 6B  
5 x tornillo con brida M4x20

## FRA

### Liste des Pieces Challenge 3B/6B

1 x Gaine de câblage basse  
1 x Gaine de câblage haute  
1 x Etagère (de dépose horizontale)  
1 x Pupitre (de travail incliné)  
2 x Equerres de renfort à percage circulaire\*  
2 x Equerres de renfort à percage élliptique\*\*  
1 x Panneau arrière  
4 x Raccords pour tube  
1 x Plafonnier  
2 x Pieds

4 x Tube Inox N°1  
2 x Tube Inox N°2  
2 x Tube Inox N°3

### Accessoires

8 x Vis M10x20 + Rondelle  
6 x Vis M8x20 + Rondelle  
28 x Vis M5x20 avec roneooe sertie

4 x Entretoises \*  
1 x Cordon d'alimentation électrique  
1 x Rallonge

1 x Clé 6 pans pour M10, M8, M5  
4 x Aimants JUST

1 x Notice de montage  
1 x gants en coton

### + Accessoires pour seulement 3 B

8 x Vis M6x12 + Rondelle

### + Accessoires pour seulement 6 B

1 x Rebord  
5 x avec roneooe sertie M4x20

- step 1** Packstück 1 öffnen. *Locate box 1. Localiser 1 case.*
- step 2** Gehäuse mit 2 Löchern an jedem Ende aussuchen.  
*Locate rectangular base with 2 holes on each end.*  
*Localiser base rectangulaire avec deux trous à chaque extrémité.*
- step 3** Vier Rohre mit Nr.1 gekennzeichnet verwenden.  
*Locate four poles marked No.1.*  
*Repérez quatre pôles marqués n° 1*
- step 4** Die Rohre positionieren und mit den Schrauben befestigen.  
*Place poles through base and secure with screws.*  
*Placer des poteaux à travers la base et fixer avec des vis.*

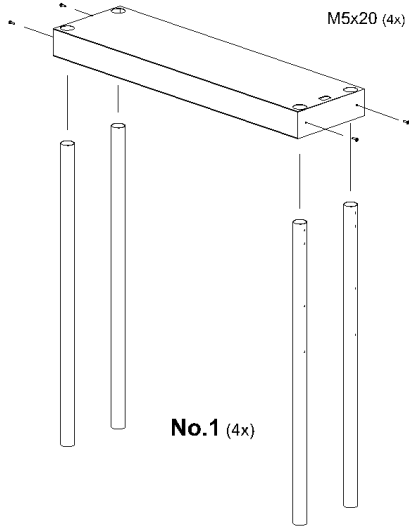

- step 5** Die Fußschiene mit Schrauben montieren.  
*Place feet onto poles with screws and washers.*  
*Placez pieds sur pôles avec vis et rondelles.*

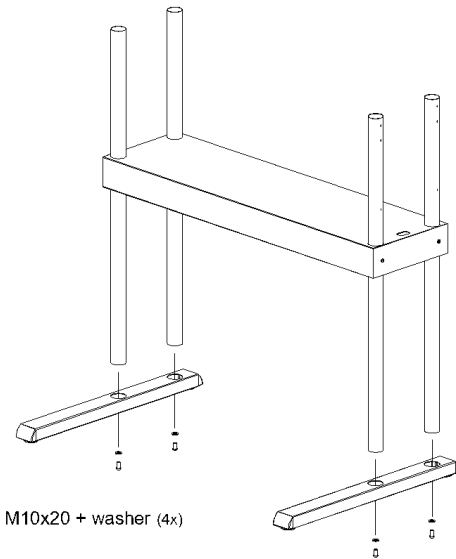

- step 6** Zwei Auflagewinkel\* positionieren und mit Schrauben befestigen.  
*Take two mounting rail\* and slide onto poles as shown, secure with screws.*  
*Prenez deux rail de montage\* et slides \* Sur pôles comme indiqué, fixer avec des vis*

- step 7** Packstück 2 öffnen. *Locate box 2. Localiser 2 case.*

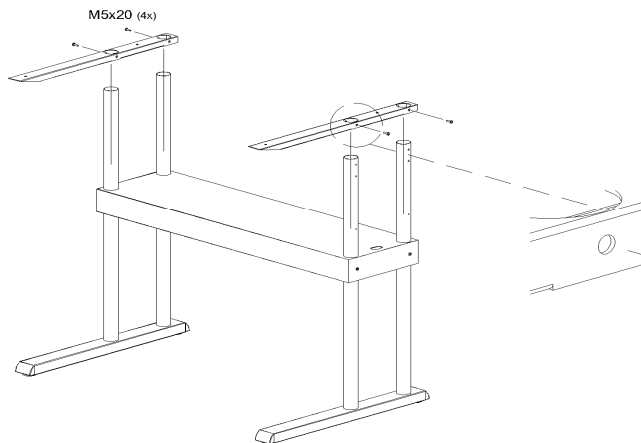

- step 8** Ablage vorsichtig einführen und befestigen.  
*Carefully place flat board onto base as shown, secure with screws on each side.*  
*Placez délicatement carton plat sur le socle comme indiqué, fixer avec des vis de chaque côté*

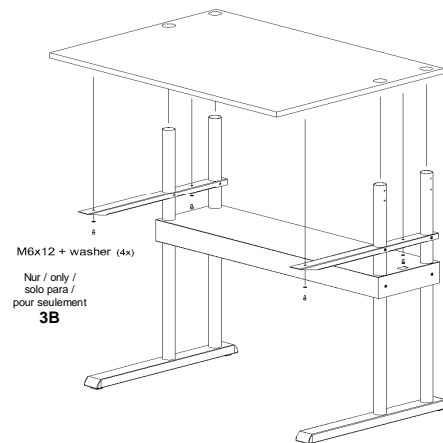

- step 9** Die Rohrverbinder auspacken (innere Umschlag). *Locate pipe connectors (inside envelope).* Localiser raccords de tuyaux (enveloppe à l'intérieur).
- step 10** Die Rohrverbinder wie dargestellt in die Röhre einschieben und befestigen. *Insert and mount the connectors in pipes, as shown in lower holes.*  
*Comme le montre Insérez et montez le connecteur de tube dans les tubes.*

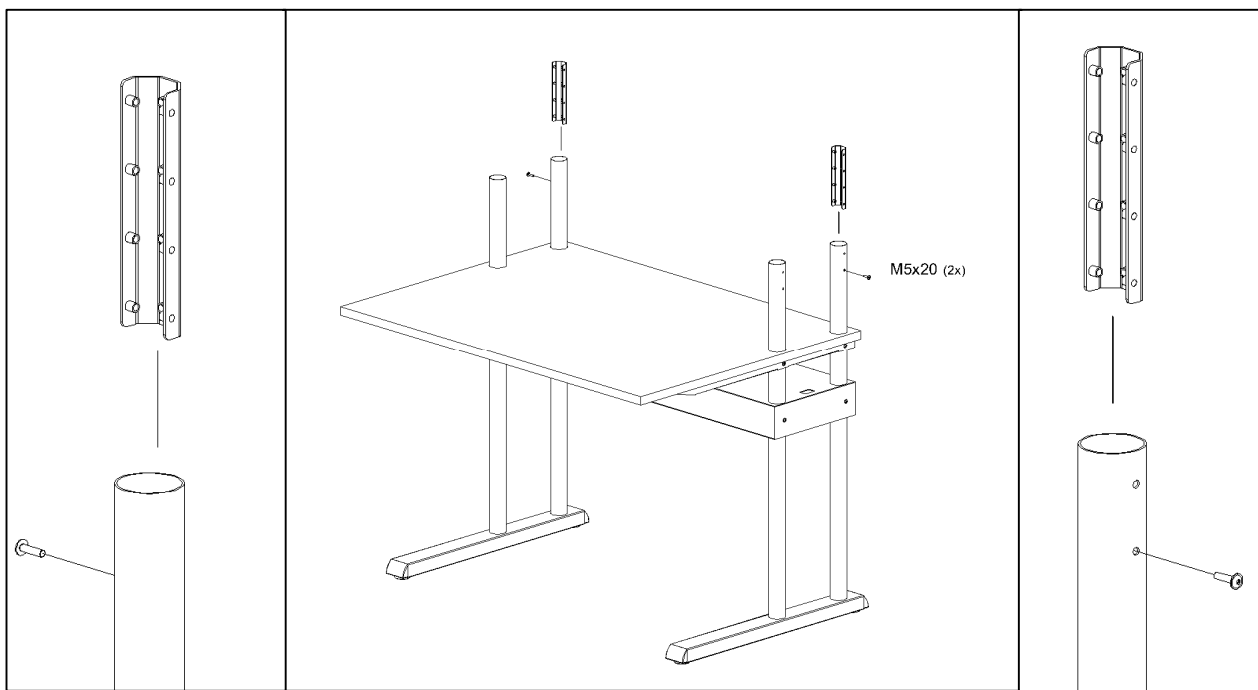

- step 11** Zwei Auflageschienen\*\* wie dargestellt montieren.  
*Take remaining two mounting rails\*\* and slide onto poles and mount as shown in the top hole.*  
*Prenez reste deux rails de montage \*\* et glissez sur les pôles et monter comme indiqué dans le trou supérieur.*

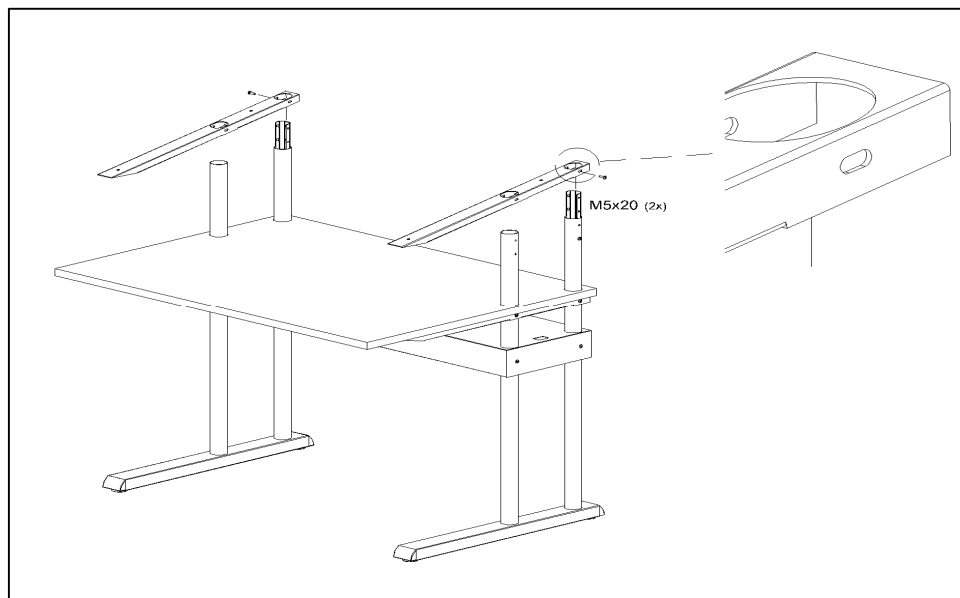

**step 12** Zwei Rohrverbinder wie dargestellt montieren und befestigen.  
*Place remaining 2 pipe connectors into front poles and secure with screws.*  
Placez deux autres raccords de tuyaux en pôles avant et fixer avec des vis

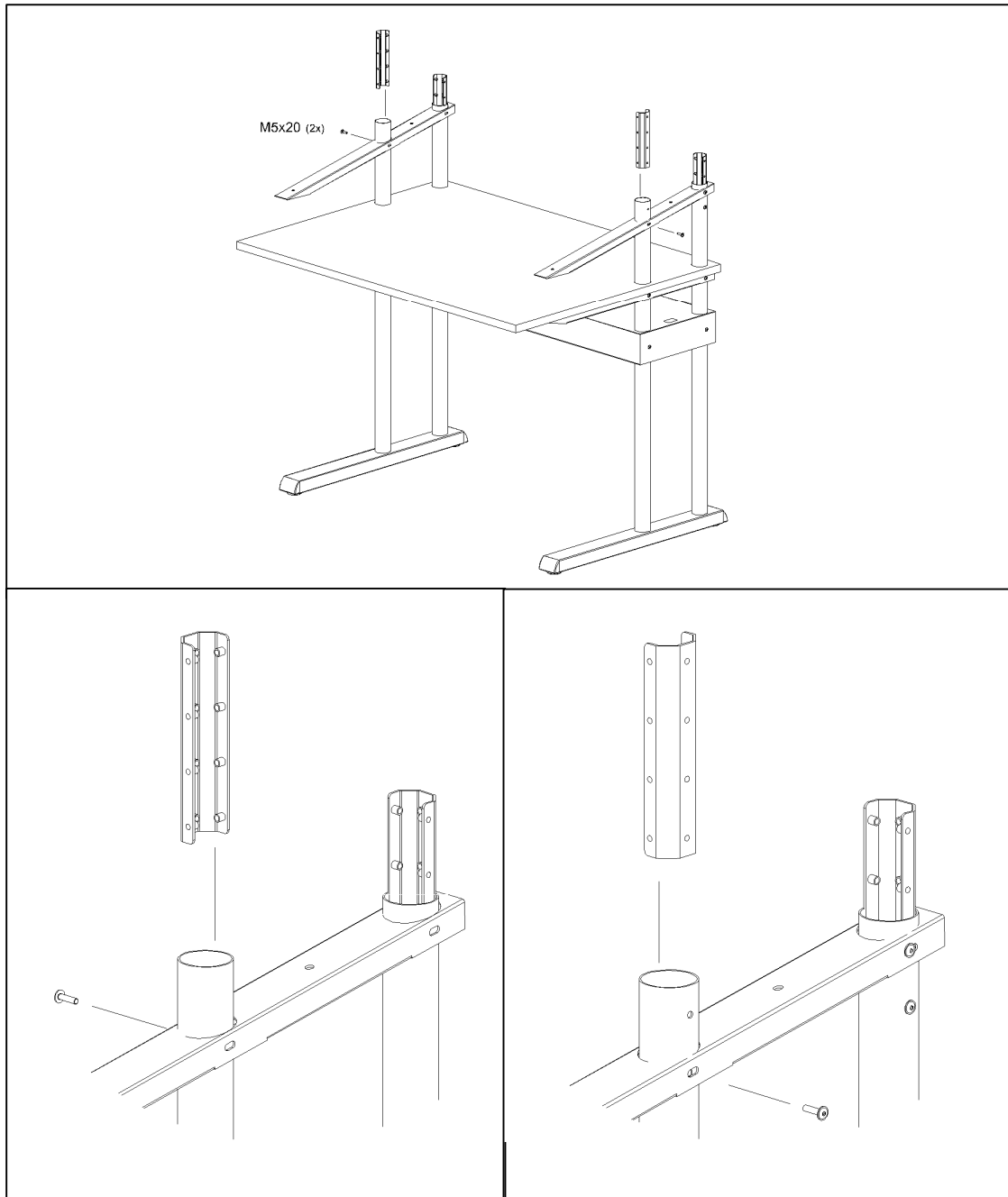

Nur für Challenge 6B  
Only for Challenge 6B  
Uniquement pour les 6 B Challenge

**Zu Step 13**  
Ablageleiste mit den Schrauben an die schräge Kassette montieren  
*Mount the depositing rack with the screws at the cassette*  
*Fixer avec les vis sur le plateau incliné de cassette*

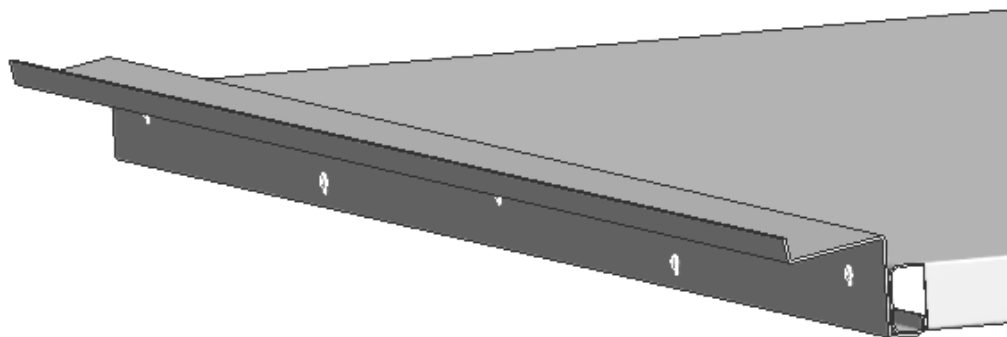
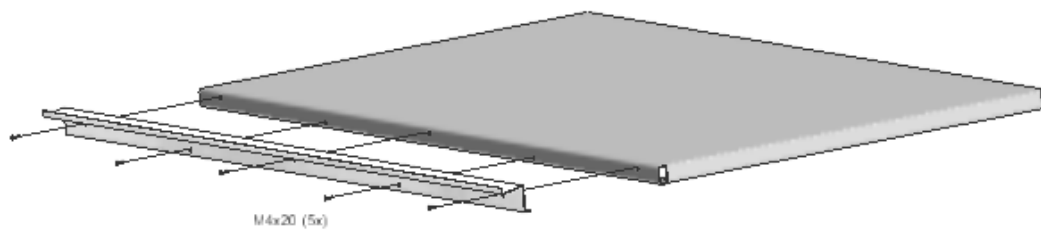

Challenge 6B

**Step 13** Ablage (schräg) vorsichtig einführen und mit Schrauben befestigen.  
*Place rack (slant) carefully through the pipes and secured with screws.*  
Étagère (oblique) Insérez soigneusement puis fixez avec des vis.

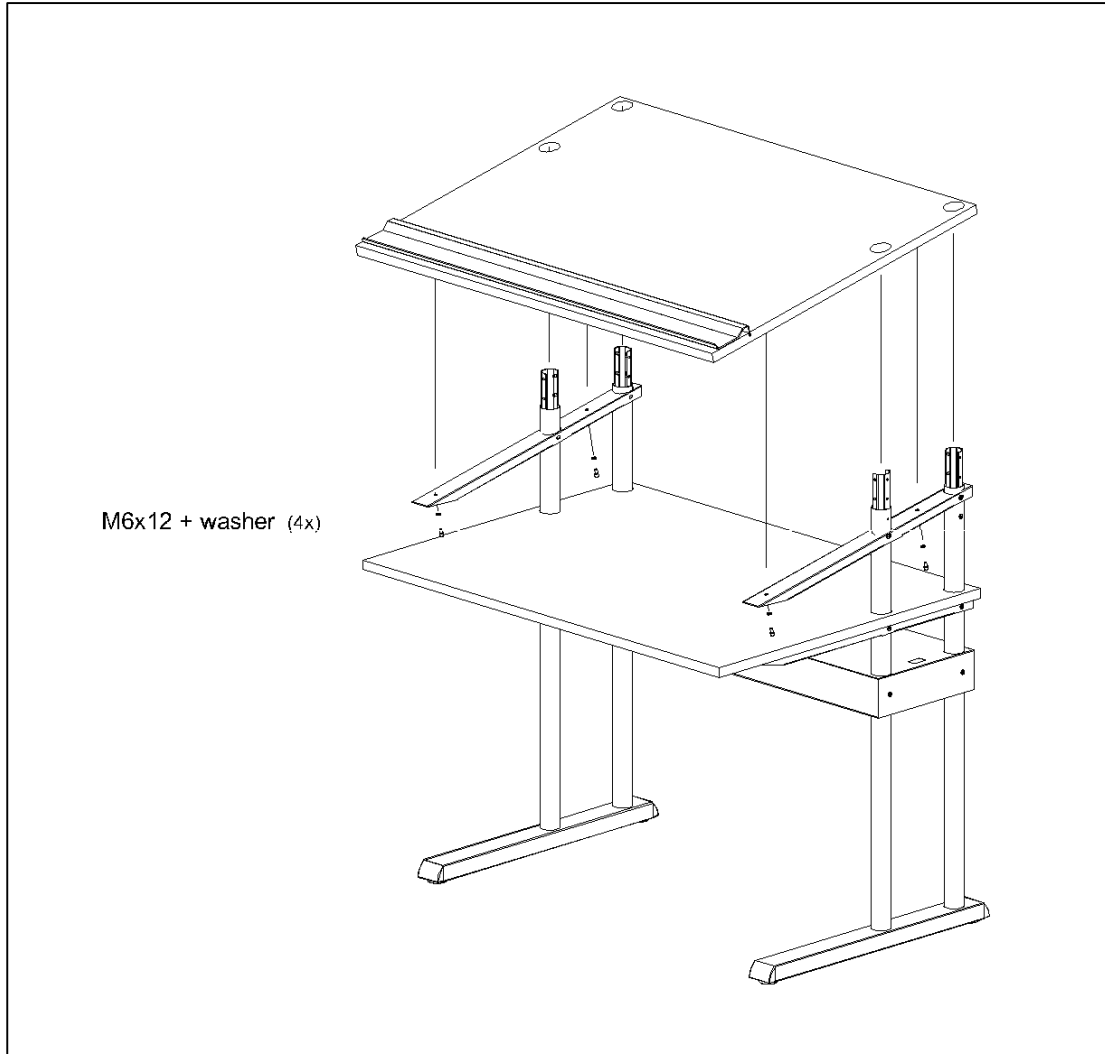



**step 14** Rohre Nr.2 und Nr.3 wie dargestellt positionieren und mit Schrauben M5x20 befestigen.  
*Place poles marked No.2 on rear and poles marked No.3 on front as shown, secure with M5x20 screws.*  
Pipes Nr. 2 et Nr. 3 montré positionner et fixer avec les vis M5x20.

**step 15** Schrauben M5x20(4x) und Distanzhülsen weiß (4x), an den Rohren Nr.2, wie dargestellt, montieren.  
*Fit as shown screw M5x20(4x) and spacer sleeves white (4x) on the pipes Nr.2*  
Vis M5x20(4x) et entretoise manches blanches (x 4) sur les tuyaux Nr. 2, tel qu'illustré, s'adapter.

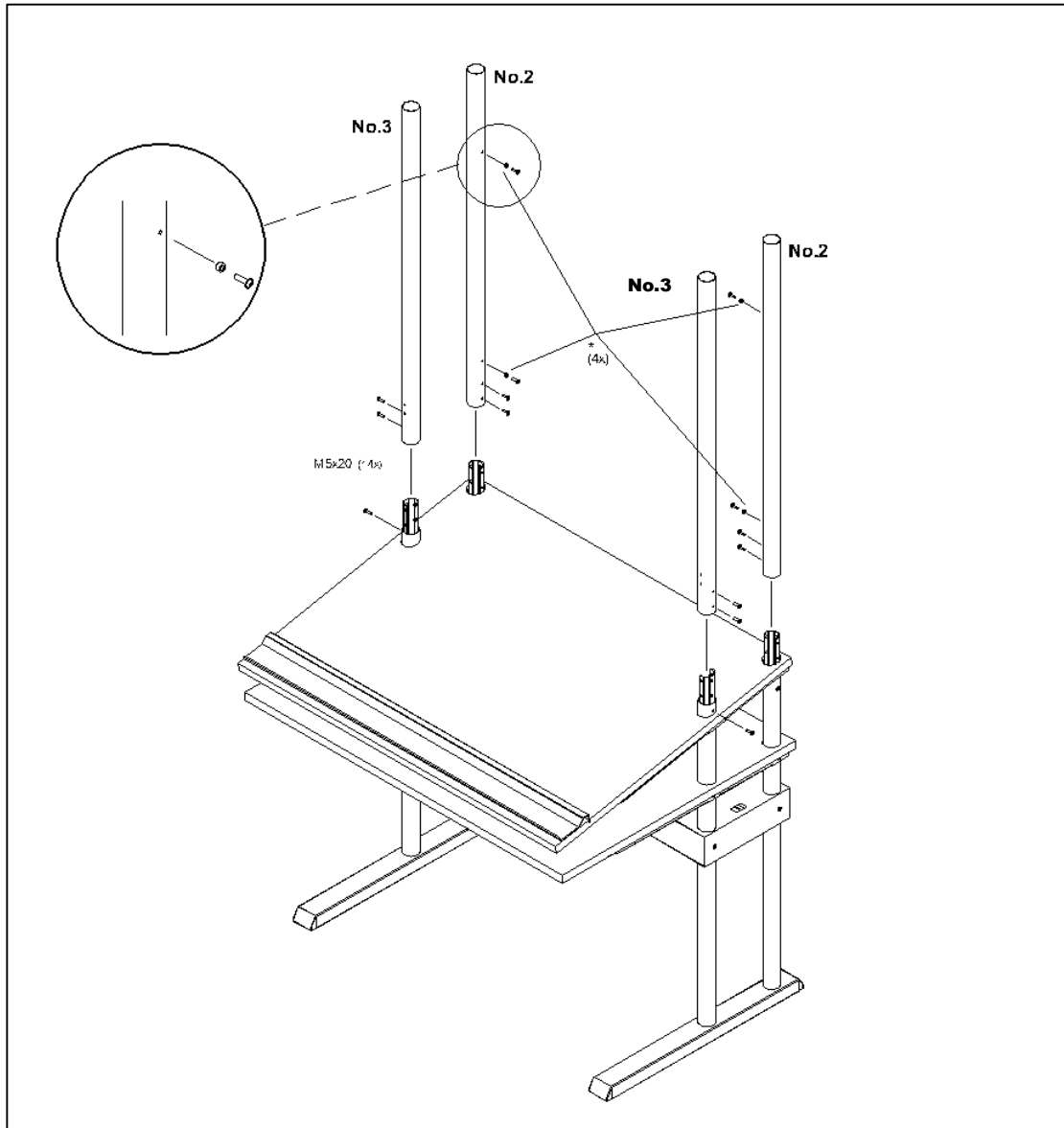

**Step 16** Rückwand wie dargestellt positionieren und befestigen  
*Place back wall onto screws with spacers*  
Mur arrière place vis avec entretoises

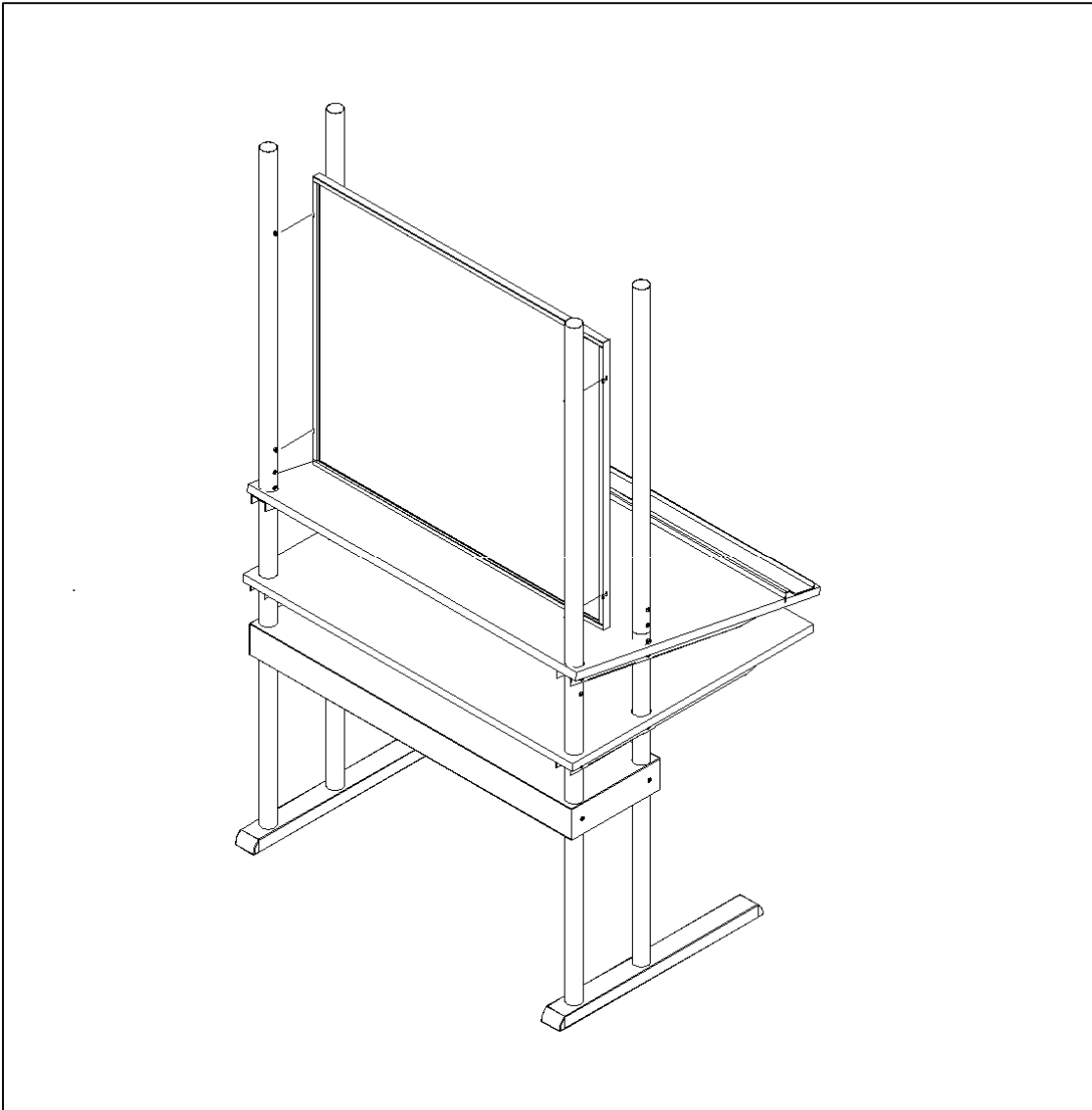

- step 17** Kabelkanal oben aufsetzen und mit Schrauben M10x20 (4x) und Scheiben befestigen. (Die Schlitz nach vorn)  
*Slide remaining base onto poles and secure with M10x20 screws + washers. (Slots must face front of unit)*  
Glissez restant base sur poteaux et fixer avec les 4 vis M10x20 (Les fentes vers l'avant)

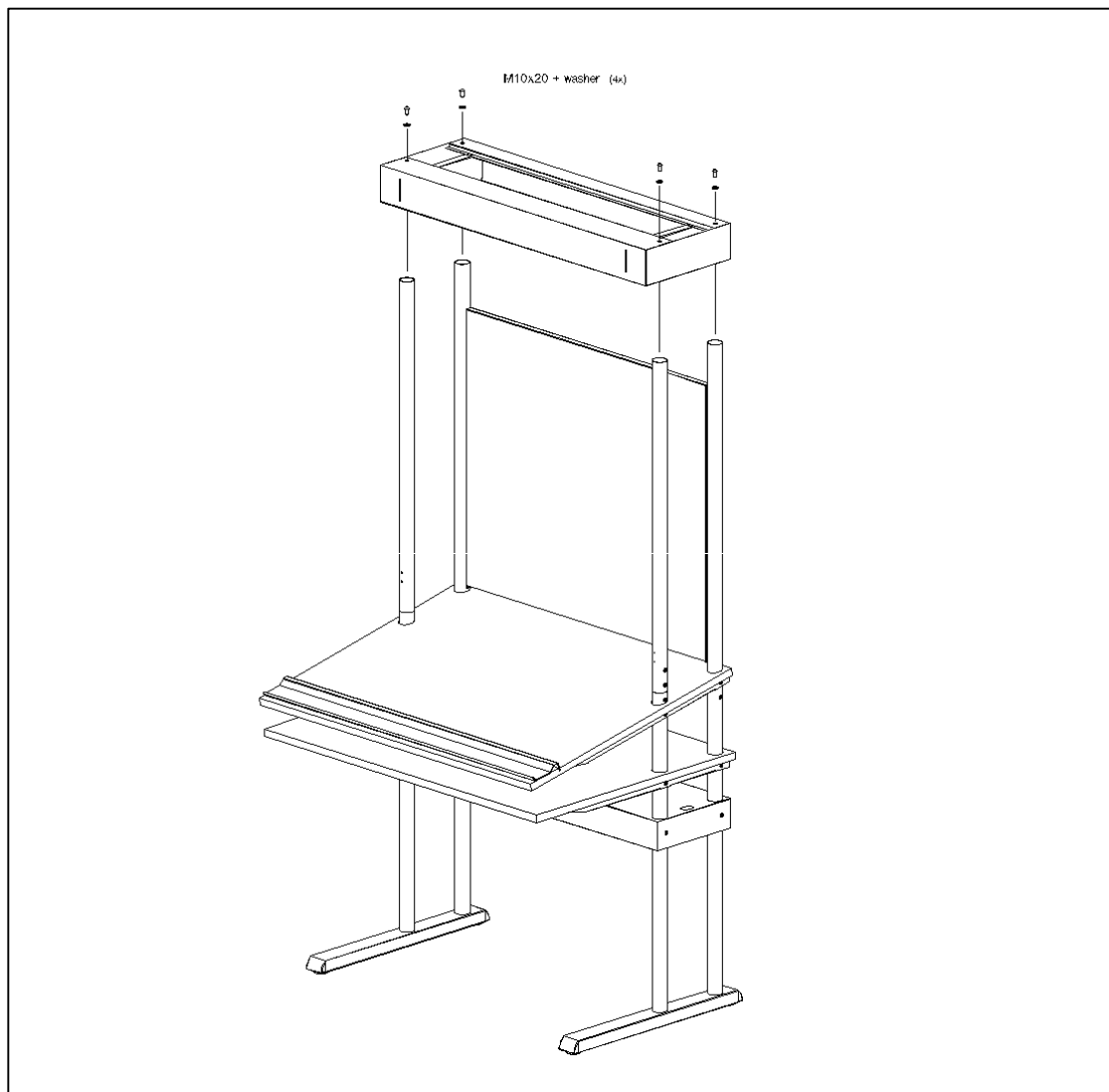

- step 18** Verpackung Nr.3 öffnen. *Open box 3 of 3. Emballage Nr. 3 ouvert*
- step 19** Lampe mit den Haltern in die Schlitz schieben. *Place light onto top of base by sliding brackets into slots. Poussez la lampe avec les titulaires dans les fentes.*
- step 20** Lampe waagrecht ausrichten und mit Schrauben M8x20 (6x) befestigen  
*Be sure to hold light upright before tightening. Secure each side of light with 3 M8x20 screws and washers.*  
*N'oubliez pas de tenir debout léger avant de serrer. Fixez chaque côté de la lumière avec 3 vis M8x20 et rondelles.*
- step 21** Netzanschlusskabel einstecken. *Insert the power cord. Insérez le cordon d'alimentation*

**Remember to change your bulbs every 2500 hours.**

